

ΕΛΛΑΤΕ ΝΑ ΥΦΑΝΟΥΜΕ!

ΣΥΝΟΔΕΥΤΙΚΟ ΦΥΛΛΑΔΙΟ
ΓΙΑ ΤΑ ΕΚΠΑΙΔΕΥΤΙΚΑ ΠΡΟΓΡΑΜΜΑΤΑ
ΤΟΥ ΜΟΥΣΕΙΟΥ ΜΕΤΑΞΗΣ



ΠΟΛΙΤΙΣΤΙΚΟ ΙΔΡΥΜΑ
ΟΜΙΛΟΥ ΠΕΙΡΑΙΩΣ

ΦΤΙΑΧΝΟΝΤΑΣ ΤΗΝ ΚΛΩΣΤΗ

ΚΑΤΑΣΚΕΥΗ ΚΑΙ ΠΡΩΤΕΣ ΥΛΕΣ

Για πολλά χρόνια, οι άνθρωποι έφτιαχναν τα ρούχα τους από φυσικά υλικά: μαλλί, βαμβάκι, λινάρι, μετάξι.

Πριν από όλα έπρεπε να μαζέψουν το βαμβάκι και το λινάρι, να «τραβηχτεί» η μεταξωτή κλωστή που είχε υφάνει ο μεταξοσκώληκας, να κουρέψουν το μαλλί από τα πρόβατα.

Για να γίνει μια κλωστή γερή, πολλές ίνες στρίβονται και ενώνονται μεταξύ τους. Τα εργαλεία για αυτή τη δουλειά είναι: η ρόκα, στην οποία στερεώνεται η τούφα που με το στρίψιμο θα γίνει κλωστή, το αδράχτι, όπου τυλίγεται η έτοιμη κλωστή, και το σφοντύλι, που βοηθά την κίνηση του αδραχτιού.

Εν συνεχεία, το ύφασμα δημιουργείται καθώς «μπλέκονται» (διασταυρώνονται) τα κάθετα και τα οριζόντια νήματα στον αργαλειό.

Στρίψιμο
της κλωστής.

Το μαλλί

Το μαλλί προέρχεται από τα πρόβατα, που τα κουρεύουν την άνοιξη. Οι γυναίκες πλένουν το μαλλί σε καυτό νερό, το στεγνώνουν και μετά το ξεπλένουν στη βρύση ή στο ποτάμι. Αφού στεγνώσει, το χτυπούν και μετά το ξανοίγουν με τα χέρια, για να φύγουν τα αγκάθια, τα ξυληράκια, κ.ά. που έχουν κολλήσει επάνω, αλλά και για να χωρίσουν μεταξύ τους οι κολλημένες ίνες.

Μετά το λαναρίζουν (το χτενίζουν), με μεταλλικές χτένες (λανάρια), για να γίνει πιο μαλακό. Έπειτα σχηματίζουν τούφες (τουλούπες) και το γνέθουν (το στρίβουν) στη ρόκα, για να γίνει κλωστή.



Λανάρια για το ξάσιμο του μαλλιού.
Μουσείο Περιβάλλοντος Στυμφαλίας.
Φωτ.: Βασίλης Καραβασίλογλου.



Ίνες μαλλιού.

Το βαμβάκι

Το βαμβάκι το σπέρνουν την άνοιξη και η συγκομιδή του γίνεται στο τέλος Αυγούστου. Ο καρπός του είναι μια κάψα με σπόρους. Η κλωστή παράγεται από τις ίνες που τους περιβάλλουν. Οι ίνες αυτές είναι οδοντωτές, γι' αυτό και ενώνονται εύκολα μεταξύ τους.

Το χειμώνα καθαρίζουν τις ίνες από τους σπόρους, χρησιμοποιώντας το μαγγάνι ή το ροδάνι. Αυτή η διαδικασία λέγεται ξεκούκκισμα. Έπειτα, το κόβουν



Κλαδί βαμβακιού σε φυσική μορφή.

με το δοξάρι, για να γίνει πιο αφράτο· αυτή η δουλειά αντιστοιχεί στο ξάσιμο και το λανάρισμα των μαλλιών και γίνεται από όλη την οικογένεια.

Μετά οι γυναίκες το κλώθουν, δηλαδή το κάνουν κλωστή με τη ρόκα και το αδράχτι.

Το λινάρι

Τον καλύτερο λινάρσπορο τον σπέρνουν γύρω στις 1-15 Σεπτεμβρίου, με τα πρωτοβρόχια. Η επεξεργασία του είναι πολύ κοπιαστική, γι' αυτό και έχει μείνει η έκφραση «πέρασα του λιναριού τα πάθη». Όταν κιτρινίσει ο κορμός του φυτού, το ξεριζώνουν, το δένουν δεμάτια, που τα στήνουν όρθια, να ξεραθούν καλά στον ήλιο. Μετά τα τινάζουν, για να πέσει ο σπόρος.



Το λινάρι.

Ύστερα τα βρέχουν: τα βάζουν στο νερό, σε ποτάμι ή σε λιάκκους, και τα σκεπάζουν με χώμα και πέτρες για 10-15 ημέρες, ώστε να σαπίσουν τα ξυλώδη μέρη και να μείνουν οι ίνες. Μετά τα στεγνώνουν και τα χτυπούν με τον κόπανο (τα κοπανίζουν), για να πέσει το λινόξυλο, από το οποίο προέρχεται η δεύτερης ποιότητας κλωστή.

Η καλύτερη κλωστή παράγεται από το χτύπημα του λιναριού στη μέλιγκα και βουρτσίζεται με βούρτσα από γουρουνότριχα.

Το μετάξι

Η σποροτροφία ξεκινά με την παραγωγή του μεταξόσπορου, με «εργάτες» τους μεταξοσκώληκες και «πρώτη ύλη» τη μοναδική τροφή τους, τα μωρόφυλλα.

Αφού εκκολληθεί ο σπόρος, ο μεταξοσκώληκας μεγαλώνει, διανύοντας πέντε ηλικίες, ανάμεσα από τις οποίες μεσολαμβάνουν τέσσερις «ύπνοι». Στο τέλος της ανάπτυξής του, ο μεταξοσκώληκας, ανεβαίνοντας στα κλαδιά που



Μεταξοσκώληκας καταναλώνει μουρόφυλλα. Φωτ.: Παναγιώτης Οικονομόπουλος.

του στρώνουν, υφαίνει το κουκούλι, μέσα στο οποίο μεταμορφώνεται σταδιακά σε πεταλούδα. Επτά ημέρες αφού μαζέψουν τα κουκούλια από τα κηλαδιά (ξεκλάδωμα), «ψήνουν» τα κουκούλια σε ατμό, και οι χρυσαηλίδες θανατώνονται. Από αυτά τα κουκούλια, τα οποία αναπνίζονται, δηλαδή ξετυλιγούνται με τη βοήθεια απλών εργαλείων, βγαίνει το καλύτερο μετάξι. Διαφορετικά,



Ξεκλάδωμα.
Φωτ.: Παναγιώτης Οικονομόπουλος.



Γίδισμα: η τακτοποίηση του νήματος που θα αποτελέσει το στημόνι. Φωτ.: Γρηγόρης Μπιστίνας.

οι χρυσαηλίδες, μεταμορφωμένες πλέον σε πεταλούδες, θα βγουν από τα κουκούλια για να ζευγαρώσουν «τρυπώντας» τα, δηλαδή εκκρίνοντας υγρό και κόβοντας τη συνέχεια της ίνας. Έτσι γνέθονται, δηλαδή γίνονται κλωστή στο χέρι, όπως το μαλλί και το βαμβάκι. Αυτά τα κουκούλια είναι κατάλληλα μόνο για δεύτερης ποιότητας μεταξωτό.



Επεξεργασία του νήματος με το τσικρίκι.
Φωτ.: Γρηγόρης Μπιστίνας.

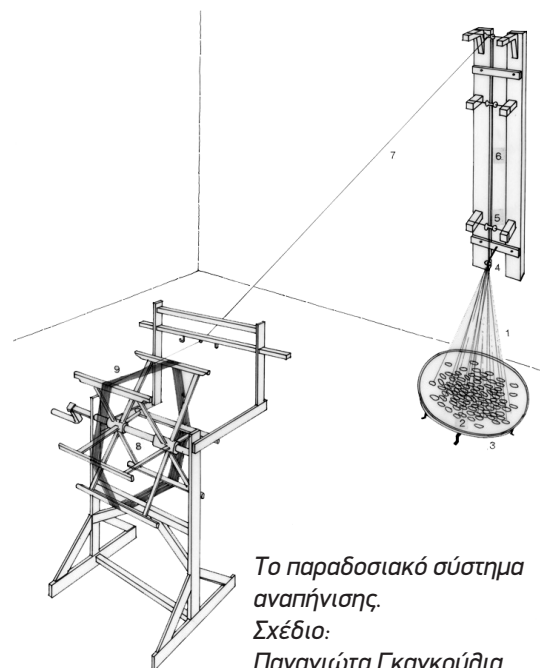

Το παραδοσιακό σύστημα αναπήνισης.
Σχέδιο:
Παναγιώτα Γκαγκούλια.

Η ΒΑΦΗ

Παλιά, οι γυναίκες έβαφαν τα νήματα και τα υφάσματα τους με φυσικές πρώτες ύλες.

Η υφάντρα ή η κεντήστρα παρασκεύαζε τα χρώματα από τα φύλλα, τη ρίζα, τον καρπό ή τη φλούδα δέντρων και φυτών του τόπου της, σύμφωνα με παραδοτέρες συνταγές. Τα χρώματα αυτά συνδυάζονταν αρμονικά μεταξύ τους.



Οι πρώτες ύλες και το αντίστοιχο χρωματικό αποτέλεσμα.
Σχεδιασμός: Ιουλία Καραβασίλογλου.

Πριν από τη βαφή, έβραζαν τα νήματα ή τα υφάσματα, τα έπληναν με καυτό νερό, σαπούνι και στάχτη. Εν συνεχεία, πρώτα μούσκευαν καλά τις θηλιές, τις κρεμούσαν σε ξύλο και τις βουτούσαν στο καζάνι (μπακίρα) με τη βαφή. Το μεταξωτό ύφασμα πρώτα το έβρεχαν και μετά σταθεροποιούσαν τα χρώματα προσθέτοντας στο νερό διάφορες ουσίες, όπως αλάτι.

Για να πετύχουν το κόκκινο, χρησιμοποιούσαν δύο ουσίες: το αρζάρι (ριζάρι) και το κρεμέζι, παράσιτο του πουργαριού. Κίτρινο έβαφαν με φύλλα μουριάς, αμυγδαλιάς, ξινομηλιάς, ή ροδιάς. Πράσινο με κίστο ή άληθα φυτά, ανάλογα με την απόχρωση. Μωβ με μούρα, ή με καρπούς κουφοξυλιάς. Καφέ με καρυδότσουφλα. Σκούρο γαλανό, «γεράνιο», έβαφαν με θουλάκι του εμπορίου, διαλυμένο σε νερό από το πλύσιμο μαλλιών των προβάτων («σούκο»).

Η ΥΦΑΝΣΗ

Το ύφασμα δημιουργείται καθώς «μπλέκονται» (δισταυρώνονται) τα κάθετα και τα οριζόντια νήματα στον αργαλειό, ο οποίος ήταν όρθιος στην αρχαιότητα και καθιστός στα νεότερα χρόνια.

Προκειμένου να αρχίσει η ύφανση στον αργαλειό, η κλωστή περνά μια σειρά από διαδικασίες: με το *ροδάνι* μαζεύεται σε καλάμια, ενώ μετά μετριέται το *στημόνι* (τα κάθετα νήματα) και τακτοποιούνται οι κλωστές. Το *διασίδι*, δηλαδή τα νήματα που θα γίνουν το στημόνι, μαζεύεται σε αλυσίδα και δένεται σε

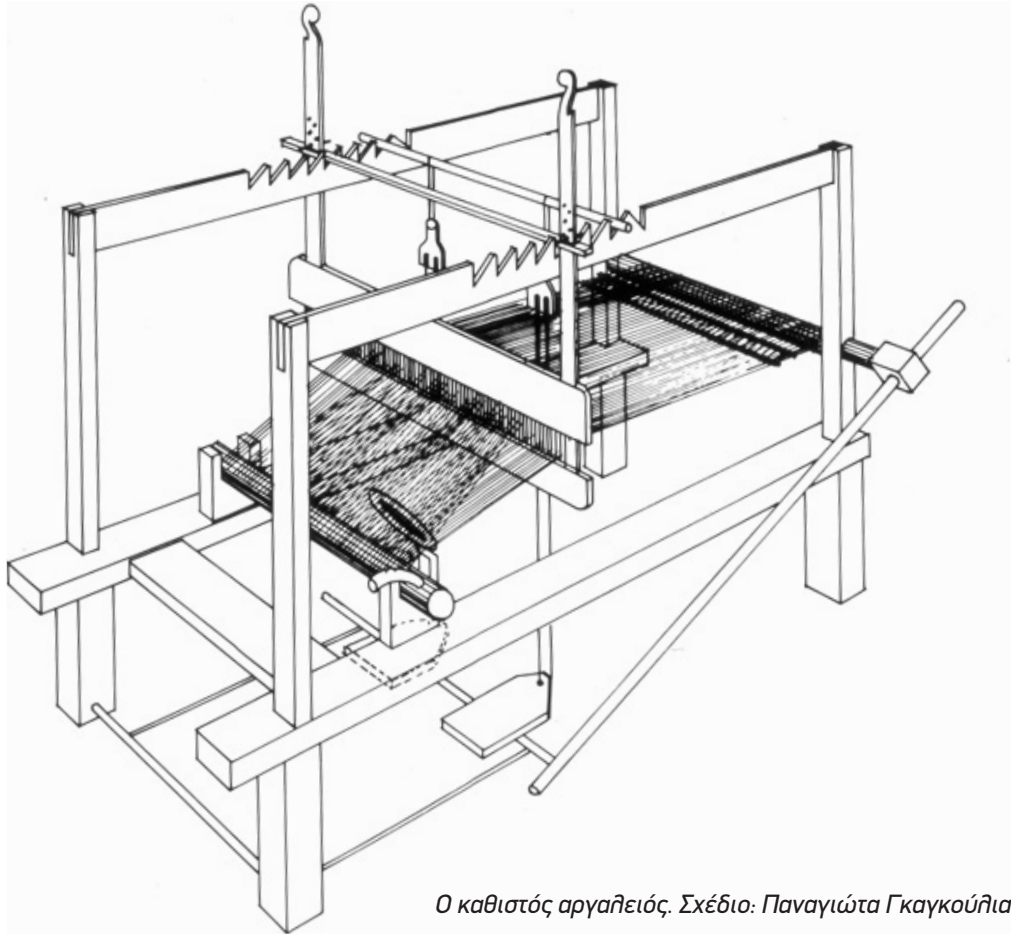

Ο καθιστός αργαλειός. Σχέδιο: Παναγιώτα Γκαγκούλια.

ογκώδες ξύλινο αντικείμενο, τη *σβάρνα*. Οι ελεύθερες άκρες του δένονται στο πίσω αντί του αργαλειού. Όταν το στημόνι τοποθετηθεί στα μιτάρια και στο χτένι, η υφάντρια περνά το *υφάδι*, δηλαδή τα οριζόντια νήματα, με τη *σαΐτα*.

Η κατασκευή του καθιστού αργαλειού γινόταν από μαραγκούς ή πρακτικούς τεχνίτες. Πρώτα τοποθετούσαν τέσσερις ξύλινους στύλους, σε σχήμα παραλληλόγραμμου. Έπειτα στήριζαν στις στενές πλευρές δύο κυλινδρικά ξύλα. Στο ένα τύλιγαν το στημόνι (κάθετα νήματα). Οι κλωστές του περνούσαν μια μια από τα *μιτάρια*, και έπειτα από κάθε δόντι του *ξυλόχτενου*.

Τα νήματα ανεβοκατέβαιναν με τη βοήθεια δύο ξύλων που βρίσκονταν στα πόδια της υφάντρας (*πατήθρες*) και συνδέονταν με τα μιτάρια με σκοινιά. Όταν πατούσε η υφάντρα τη μια πατήθρα, κατέβαινε το μιτάρι, και μαζί κατέβαιναν και οι κλωστές του στημονιού που ήταν περασμένες σε αυτό. Ανάμεσα στα δυο μιτάρια δημιουργούσαν κενό, από το οποίο περνούσε το υφάδι (οριζόντια νήματα), που ήταν τυλιγμένο στη σαΐτα.

Πατούσε μετά η υφάντρα την άλλη πατήθρα και κατέβαινε το δεύτερο μιτάρι, που σταύρωνε το στημόνι. Τότε η υφάντρα χτυπούσε το υφάδι με το ξυλόχτενο, για να το επαναφέρει στη θέση του. Έτσι υφαινόταν το πανί και συγχρόνως τυλιγόταν στο μπροστινό κυλινδρικό ξύλο, το αντί, που παρέμενε σταθερό με τη βοήθεια του σφίκτη, τον οποίο κρατούσε στο δεξί χέρι η υφάντρα.

Στα νεότερα χρόνια παράγονταν υφάσματα και από εξειδικευμένα εργαστήρια, όπου εργάζονταν κυρίως άντρες, υπό την καθοδήγηση επαγγελματιικών ομάδων (συντεχνιών).



Μουσείο Μετάξης. Η προθήκη με τις τοπικές φορεσιές. Φωτ.: Γρηγόρης Μπιστινάς.

ΤΟ ΕΧΕΙΣ ΑΚΟΥΣΕΙ ΑΥΤΟ;

Συχνά χρησιμοποιούμε μεταφορικές εκφράσεις που σχετίζονται με την υφαντική. Ξέρεις τι σημαίνουν;

«Βρήκα μαηλί να ξάνω»: έχω επινοήσει μια ασχολία ώστε να φαίνομαι διαρκώς απασχολημένος.

«Πήγα για μαηλί και βγήκα κουρεμένος»: επιδίωκα το κέρδος, αλλά βγήκα ζημιωμένος.

«Πόσο πάει το μαηλί»: πόσο κοστίζει.

«Μάηλιασε η γλώσσα μου»: κουράστηκα να εξηγώ κάτι.

«Γίναμε μαηλιά κουβάρια»: μπηχτήκαμε, τσακωθήκαμε.

«Σφάζω με το βαμβάκι»: λέω κάτι δηκτικό ή αιχμηρό χρησιμοποιώντας ήπιες λέξεις και εκφράσεις.

«Του θιναριού τα πάθη»: ταλαιπωρίες που διαδέχονται η μια την άλλη.

«Πάει η γλώσσα του ροδάνι»: μιλάει ακατάπαυστα.

«Έφτασε ο κόμπος στο χτένι»: έφτασε το πράγμα στο απροχώρητο.

ΙΣΤΟΡΙΕΣ ΑΠΟ ΤΑ ΠΑΛΙΑ

ΕΙΚΟΝΕΣ ΑΠΟ ΤΗ ΜΥΘΟΛΟΓΙΑ

Πολλές όμορφες ιστορίες της ελληνικής μυθολογίας και της λαϊκής παράδοσης σχετίζονται με κοπέλες που υφαίνουν:

«Κόκκινη κλωστή δεμένη, στην ανέμη τυλιγμένη, δώσ' της κλώτσο να γυρίσει, παραμύθι να αρχινήσει».

Οι τρεις Μοίρες

Τις Μοίρες που μοιραίνουν τα νεογέννητα παιδιά η ελληνική παράδοση τις φανταζόταν σαν γυναίκες που κλώθουν, μετρούν και κόβουν το νήμα. Με αυτόν τον τρόπο, η ανθρώπινη ζωή παραλληλίζεται με το νήμα.

Η Κλωθώ, η Λάχεσις και η Άτροπος της μυθολογίας, κόρες του Ερέβους και της Νύκτας, επιβιώνουν στην πίστη του λαού, όπως φαίνεται από την παράδοση που θέλει να έρχονται τρεις Μοίρες, ασπροντυμένες, στο προσκέφαλο του νεογέννητου παιδιού: η μια γνέθει με τη ρόκα, η άλλη τυλίγει την κλωστή με το αδράχτι, μετρώντας την, και η τρίτη κόβει το νήμα της ζωής με το ψαλίδι, ορίζοντας το τέλος της.

Η ιστορία της Αράχνης

Η Αθηνά ήταν η προστάτιδα της υφαντικής τέχνης, την οποία είχε διδαχτεί από τους Κύκλωπες. Όταν οι θεοί έπλησαν τους ανθρώπους, η Αθηνά δίδαξε με τη σειρά της την υφαντική στην πρώτη γυναίκα, την Πανδώρα.

Μια γνωστή ιστορία με πρωταγωνίστρια την Αθηνά είναι αυτή της Αράχνης:

Ζούσε κάποτε η Αράχνη, όμορφη κοπέλα, υφάντρα ξακουστή, ηγεμονίδα της μυθικής Κοιλοφώνας, φημισμένη για την πορφυρή βαφή της. Ύφαινε τόσο επιδέξια, ώστε ούτε η Αθηνά δεν την έφτανε! Όταν έδειξαν στη θεά ένα ύφασμα στο οποίο η Αράχνη είχε ιστορήσει τους έρωτες των θεών, η Αθηνά μάταια έψαξε να του βρει ψεγάδι. Οργισμένη, ίσως γιατί μια θνητή είχε υφάνει τόσο τέλεια, ίσως επειδή είχε ιστορήσει στα έργα της τους έρωτες των θεών, έσκισε το ύφασμα. Τότε η Αράχνη, τρομοκρατημένη, κρεμάστηκε από ένα δοκάρι και η Αθηνά την μεταμόρφωσε σε αράχνη, το έντομο που είναι καταδικασμένο να υφαίνει αδιάκοπα.

ΕΙΚΟΝΕΣ ΑΠΟ ΤΗΝ ΑΡΧΑΙΟΤΗΤΑ

Χωρίς να μπορούμε να πούμε με βεβαιότητα πότε γεννήθηκε η υφαντική, τις πρώτες ενδείξεις για ρούχα τις συναντάμε ήδη στην προϊστορία. Έχουν βρεθεί βελόνες ραψίματος ακόμα και από την Παλαιολιθική εποχή!

Από τη Νεολιθική εποχή (6800-3200 π.Χ.) και την Εποχή του Χαλκού (3200-1100 π.Χ.) έχουν βρεθεί πολλά εξαρτήματα υφαντικής (σφοντύλια), αποτυπώματα υφασμάτων σε αγγεία, ίχνη υφασμάτων, καθώς και σπόροι λιναριού. Οι πινακίδες της μυκηναϊκής Γραμμικής Β, της πρώτης γραφής της ελληνικής



Σύμβολα της Γραμμικής Β.

γλώσσας, αναφέρουν το λινάρι και το μαλλί. Από τα στοιχεία αυτά συμπεραίνουμε ότι το λινάρι χρησιμοποιήθηκε στη Νεολιθική εποχή και το μαλλί στην Εποχή του Χαλκού, ενώ μια άποψη θεωρεί πιθανό ότι ήδη τότε ήταν γνωστό και το μετάξι. Σε ορισμένα μουσεία έχουν αναπαραστήσει πώς ήταν οι αργαλείοι της Νεολιθικής εποχής.

Στην *Ιλιάδα* και στην *Οδύσσεια* αρκετές είναι οι σκηνές με γυναίκες στον αργαλειό: η Ανδρομάχη ύφαινε χρωματιστά ρουλιούδια στο χιτώνα του Έκτορα (Χ 440-441), ενώ και η Ελένη ύφαινε παραστάσεις από τις μάχες Αχαιών και Τρώων (Γ 125-129). Στην *Οδύσσεια*, ο Ερμής, σταλμένος από τον Δία στο νησί της Καλυψώς, την βρίσκει να υφαίνει τραγουδώντας στον αργαλειό με χρυσή σαΐτα (ε 62). Και βέβαια, είναι πασίγνωστο το τέχνασμα της Πηνελόπης, που κάθε βράδυ ξήλωνε το υφαντό της, προκειμένου να πάρει παράταση η επιλογή ενός από τους μνηστήρες ως νέου συζύγου της, στη θέση του Οδυσσέα.

Στην αρχαία Ελλάδα, ο αργαλειός ήταν όρθιος: οι γυναίκες ύφαιναν περπατώντας από τη μια άκρη στην άλλη. Ο χιτώνας και το ιμάτιο, τα ρούχα



Παράσταση όρθιου αργαλειού από αρχαίο αγγείο.
Σχεδιαστική απόδοση: Ιουλίτσα Καραβασιλόγλου.

των αρχαίων Ελλήνων, αρχικά ήταν «άρραφτα»: όπως έβγαине το ύφασμα από τον αργαλειό, το τύλιγαν γύρω από το σώμα και το στερέωναν στους ώμους με μεγάλες καρφίτσες, τις περόνες.

Στην Αθήνα, η υφαντική ήταν η μόνη ασχολία που την θεωρούσαν κατάλληλη για τις γυναίκες των ανώτερων κοινωνικών τάξεων. Υπήρχε, μάλιστα, το έθιμο να κρεμούν έξω από το σπίτι όπου γεννήθηκε κορίτσι μια τούφα μαλλιού.

Η Πραξαγόρα, ηρωίδα του Αριστοφάνη στη Λυσιστράτη (στ. 542-586), λέει ότι, για να «καθαρίσουν» την Αθήνα από τα κακά στοιχεία, οι γυναίκες θα έπρεπε να ακολουθήσουν τη διαδικασία επεξεργασίας του μαλλιού: να πλύνουν, να διώξουν τις βρομιές (τους μοχθηρούς), να μαζέψουν κάθε χρήσιμη τούφα (τους μέτοικους, τους ξένους), να τα βάλουν σε αγγείο (καθαθίσκο), να γνέσουν ένα μεγάλο κουβάρι και να υφάνουν χλαίνα για τον δήμο.

Στην αρχαιότητα ύφαιναν πέπλους, που τους πρόσφεραν σε ιατρευτικά αγάλματα θεοτήτων, σε γιορτές της Ήρας στην Ηλεία και της Αθηνάς στην Αθήνα. Στα Μεγάλα Παναθήναια, τη μεγάλη γιορτή προς τιμήν της Αθηνάς, πρόσφεραν στο ιατρευτικό άγαλμα της θεάς τον πέπλο, ο οποίος υφαινόταν από κορίτσια αριστοκρατικής τάξης.

ΕΙΚΟΝΕΣ ΑΠΟ ΤΗ ΒΥΖΑΝΤΙΝΗ ΕΠΟΧΗ

Η κάθε οικογένεια κάλυπτε τις ανάγκες της σε ρούχα και σε εξοπλισμό του σπιτιού (πετσέτες, τραπεζομάντιλα, στρωσίδια, κουρτίνες) χρησιμοποιώντας κυρίως το μαλλί και το λινάρι. Όμως, τα ρούχα των πλουσίων ήταν κατασκευασμένα και από πιο σπάνια υλικά: από το *θαλάσσιο μαλλί* της πίνας, θαλάσσιο οστρακού, από νήματα από χρυσό και ασήμι, και βέβαια από μετάξι. Τα πολύτιμα πορφυρά μεταξωτά, δηλαδή βαμμένα από το κοχύλι πορφύρας, τα φορούσε αποκλειστικά ο αυτοκράτορας και οι υψηλοί αξιωματούχοι.

Οι Βυζαντινοί δεν γνώριζαν το μυστικό της σηροτροφίας, δηλαδή πώς εκτρέφονται οι μεταξοσκώληκες, πώς κλείνονται στα κουκούλια, πώς παράγεται από αυτά συνεχόμενη μεταξωτή κλωστή. Γι' αυτό, έκαναν εισαγωγές μεταξιού. Η τεχνική της σηροτροφίας έγινε γνωστή στο Βυζάντιο τον 6ο αιώνα, όταν δυο μοναχοί μετέφεραν κρυφά αβγά μεταξοσκώληκα από την Ινδία. Αρμόδιοι κρατικοί υπάλληλοι έλεγχαν την παραγωγή, την επεξεργασία, τη χρήση και το εμπόριο του μεταξιού, εφαρμόζοντας τη σχετική νομοθεσία.

Ο Προκόπιος, ιστορικός του 6ου αιώνα μ.Χ., περιγράφει πώς, σύμφωνα με την παράδοση, το μυστικό της σηροτροφίας έγινε γνωστό στους Βυζαντινούς: «Μοναχοί... από την Ινδία... εμφανίστηκαν μπροστά [στον αυτοκράτορα]... του εξήγησαν πως παρασκευαστές του μεταξιού είναι κάτι σκουλήκια... Είναι αδύνατο να μεταφερθούν... ζωντανά είναι πολύ πιο πρακτικό... να μεταφερθεί ο γόνος τους... Κάθε χρόνο οι άνθρωποι θάβουν τα αβγά αυτά σε κοπριά, εκείνα κρατιούνται ζεστά, και μετά... παράγουν τα νέα ζωύφια. Και αφού ο αυτοκράτορας άκουσε όσα είπαν, τους έταξε μεγάλα δώρα, ώστε να κάνουν πράξη τα λόγια τους. Αυτοί τότε επέστρεψαν στην Ινδία, γύρισαν στο Βυζάντιο με αβγά και, με τον τρόπο που αναφέραμε, τα μετέτρεψαν σε σκουλήκια, τα οποία τάζαν με φύλλα μουριάς» (Προκόπιος, *De bello gotthico*, IV.17).

ΕΙΚΟΝΕΣ ΑΠΟ ΤΟΝ ΛΑΪΚΟ ΠΟΛΙΤΙΣΜΟ

Σύμφωνα με μια θρακιώτικη παράδοση, ήταν κάποτε ένα παιδί, καλούτσικο αλλήλο πολύ άταχτο. Συνέχεια η μάνα του τού φώναζε, το συμβούλευε και το παρακαλούσε να κάτσει φρόνιμα και να την αφήσει να ψυχάσει λίγο. Μια μέρα που δεν άντεχε άλλο, το καταράστηκε: «Έτσι που ξεσήκωσες την καρδιά μου, να σε ξεσηκώσει ο θεός από τον κόσμο, να μη σε βλέπουν τα μάτια μου. Να σε κάνει θουθούδι, να βουβαθεί το στόμα σου, να μη σ' ακούω. Όπως ξεράθηκε το λαρύγγι μου να σου φωνάζω, έτσι να ξεραίνεσαι στα πόδια σου. Όπως ξεριζώσες τα μαλλιά μου, έτσι να σε ξεριζώνουνε. Όπως βουτήχτηκα στον ιδρώτα να σε κυνηγάω, έτσι να σε βουτάνε μες το νερό. Όπως βαράνε τα μαλλιά μου, έτσι να σε βαράνε και να σε μελιγκάνε. Όπως μάλληλασε η γλώσσα μου, έτσι να γίνεις κλωστές». Και, επειδή της μάνας η ευχή και η κατάρα πιάνει, από τότε το λινάρι το ξεριζώνουν από το χωράφι, το βάζουν στο νερό και το βαράνε, ώσπου να γίνει κλωστές...

Έθιμα των νεότερων χρόνων δείχνουν τη σχέση της γυναίκας με την υφαντική: κάτω από το προσκέφαλο του νεογέννητου κοριτσιού έβαζαν ρόκα, ενώ αδράχτι και ρόκα έδιναν στη νύφη, όταν έμπαινε στο νέο σπίτι της.



Λεπτομέρειες από μάλλινη «ποδιά με τα τσακμακάκια» (αριστερά), νυφική θυμιατή ποδιά, με στημόνι βαμβακερό και υφάδι από λεπτά χρωματιστά μετάξια (δεξιά). Μουσείο Μετάξης. Φωτ.: Βασίλης Καραβασιλόγλου.

ΕΠΙΛΕΓΜΕΝΗ ΒΙΒΛΙΟΓΡΑΦΙΑ

- Ρόμπερτ Γκρέιβς, *Οι ελληνικοί μύθοι*, μτφρ. Λεωνίδας Ζενάκος, Μανουέλα Μπέρκι, Πηλείας-Ρούγκας, Αθήνα 1979.
- Άλκη Κυριακίδου-Νέστορος, *Τα υφαντά της Μακεδονίας και της Θράκης*, ΕΟΜΜΕΧ, Αθήνα 1983.
- Νάντια Μαχά-Μπιζούμη, *Η σουφλιώτικη φορεσιά*, Πολιτιστικό Ίδρυμα Ομίλου Πειραιώς, Αθήνα 2010.
- Νίκη Ψαρράκη-Μπελεσιώτη, *Παραδοσιακές καλλιέργειες*, Μουσείο Μπενάκη, Αθήνα 1977.
- Φαίδων Κουκουής, *Βυζαντινών βίος και πολιτισμός*, Παπαζήσης, Αθήνα 1949.
- Ν. Καήτσας, Α. Saphiro (επιμ.), *Γυναικών Πατρείες. Τελετουργίες και καθημερινότητα στην κλασική Αθήνα*, κατάλογος έκθεσης, Εθνικό Αρχαιολογικό Μουσείο, Αθήνα 2009.



Μουσείο Μετάξης. Εξωτερική άποψη. Φωτ.: Γρηγόρης Μπιστίνας.

ΜΟΥΣΕΙΟ ΜΕΤΑΞΗΣ

Ελευθερίου Βενιζέλου 73, 684 00 Σουφλίου, Τηλ.-Fax: 25540 23700



ΠΟΛΙΤΙΣΤΙΚΟ ΙΔΡΥΜΑ ΟΜΙΛΟΥ ΠΕΙΡΑΙΩΣ
Αγγέλου Γέροντα 6, 105 58 Αθήνα, Τηλ.: 210 3218105, 210 3218020, Fax: 210 3218145
piop@piraeusbank.gr - www.pior.gr

Κείμενο: Αλεξάνδρα Τράντα, σύμβουλος: Άννα Μπράτσα,
γλωσσική επιμέλεια: Ανδρέας Παππάς, καλλιτεχνική επιμέλεια: Ιουλίτσα Καραβασιλόγλου